



# PREVOST PIPING SYSTEM



- |         |    |    |    |    |    |    |    |    |     |     |
|---------|----|----|----|----|----|----|----|----|-----|-----|
| ∅<br>mm | 16 | 20 | 25 | 32 | 40 | 50 | 63 | 80 | 100 | 160 |
|---------|----|----|----|----|----|----|----|----|-----|-----|

CONNECTED TO INNOVATION

# Was ist ein Druckluftnetzwerk?

Ein Druckluftnetzwerk dient zur Beförderung der Druckluft vom Kompressor zu den Entnahmepunkten im Betrieb.

Die Rohrleitungssysteme von PrevoSt bestehen aus 100%igen Aluminiumrohren, die mindestens 2,5 m über dem Boden zu installieren sind.

Von diesen Hauptleitungen gehen Rohre mit kleinerem Durchmesser ab, die sog. **Ableitungen**.

Sie enden ca. 1,2 m über dem Boden.

Diese Ableitungen enden als Entnahmestellen, an denen Druckluft über verschiedene Komponenten (Sicherheitskupplungen, Filter, Schläuche usw.) genutzt werden kann.

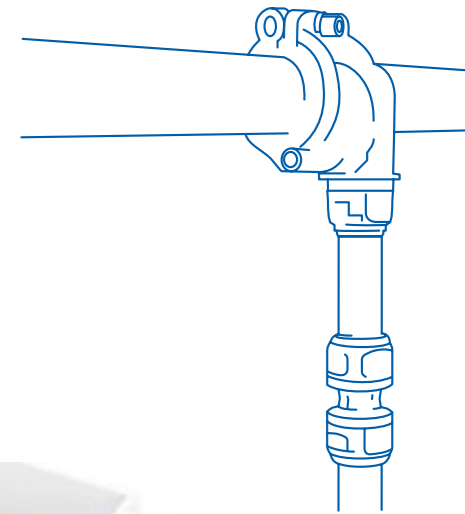

## DIMENSIONIERUNG EINES DRUCKLUFTNETZWERKES

Für die Konzipierung des Druckluftnetzwerkes ist der benötigte Rohrdurchmesser unter Berücksichtigung der folgenden Faktoren zu ermitteln:

- geforderte Durchflußmenge
- Länge der Hauptleitung

Anhand der nachstehenden Tabelle lässt sich der Leitungsdurchmesser für einen Betriebsdruck von **8 bar** bei einem maximalen Druckverlust von 5 % ermitteln.

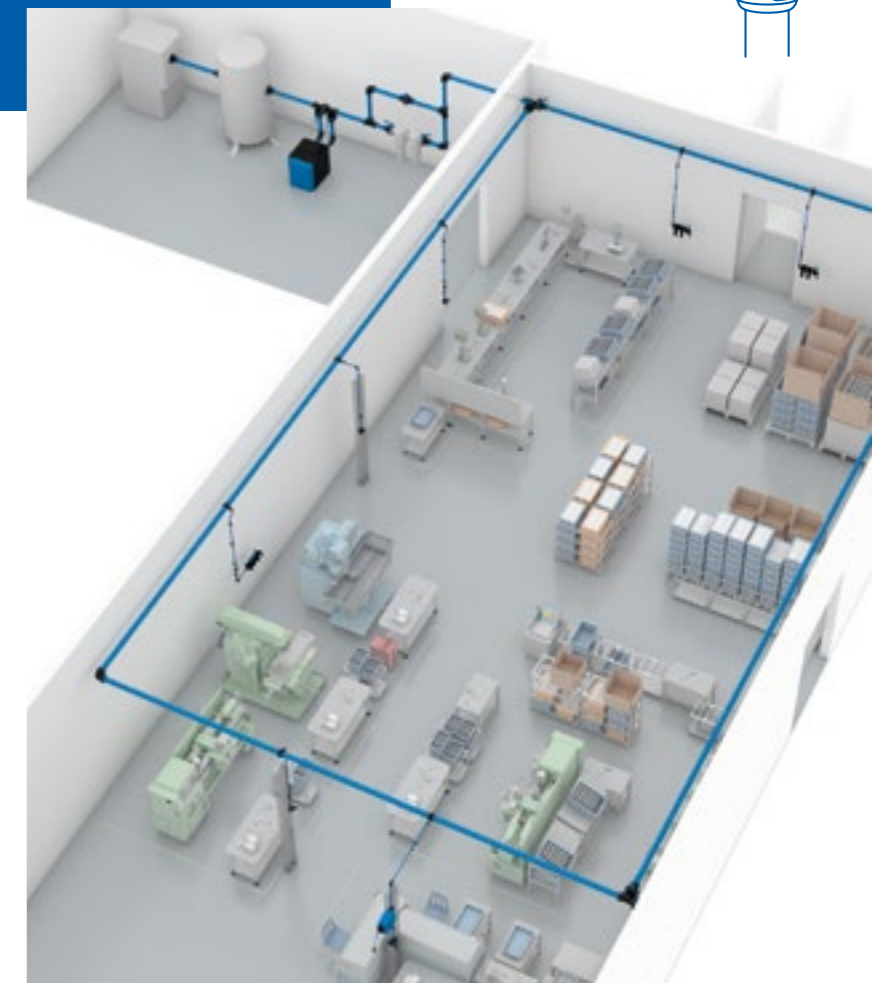

## DIMENSIONIERUNG EINES OFFENEN DRUCKLUFTNETZWERKES

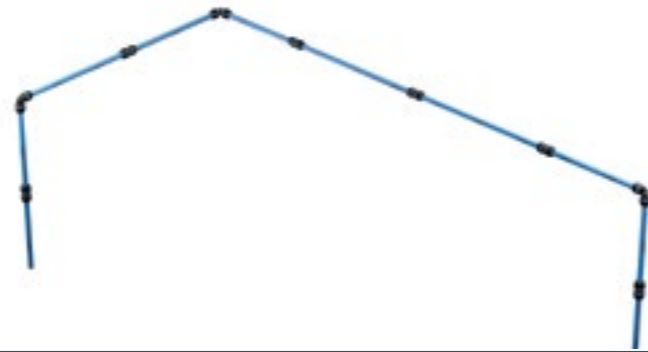

Druck: **8 bar** | Max. Druckverlust **5 % (0,4 bar)** | Max. St

Kompressor*					Länge der Hauptleitung									
Leistung		Durchsatz			50 m	100 m	150 m	300 m	500 m	750 m	1 000 m	1 300 m	1 600 m	
kW	CV	Nm <sup>3</sup> /h	NI/min	Scfm	164 ft	328 ft	492 ft	984 ft	1640 ft	2460 ft	3280 ft	4265 ft	5249 ft	
2,2	3	22	367	13	16	16	20	20	25	25	25	25	32	
3	4	30	500	18	16	20	20	25	25	25	32	32	32	
4	5,5	40	667	24	20	20	25	25	32	32	32	32	32	
5,5	7,5	50	834	29	20	25	25	25	32	32	32	40	40	
7,5	10	70	1 167	41	20	25	25	32	32	40	40	40	40	
11	15	100	1 667	59	25	32	32	32	40	40	40	50	50	
15	20	150	2 500	88	32	32	32	40	50	50	50	50	63	
18	25	180	3 000	106	32	32	40	40	50	50	50	63	63	
22	30	220	3 667	129	40	40	40	50	50	50	63	63	63	
26	35	260	4 334	153	40	40	40	50	50	63	63	63	63	
30	40	300	5 000	176	40	40	50	50	63	63	63	63	80	
37	50	370	6 167	218	50	50	50	50	63	63	63	80	80	
45	60	450	7 500	265	50	50	50	63	63	80	80	80	80	
55	75	550	9 167	324	63	63	63	63	80	80	80	80	100	
75	100	750	12 500	441	63	63	63	80	80	80	100	100	100	
90	120	900	15 000	529	80	80	80	80	80	100	100	100	100	
110	150	1 100	18 334	647	80	80	80	80	100	100	100	100	160	
130	175	1 300	21 667	765	80	80	80	80	100	100	100	160	160	
160	215	1 600	26 667	941	100	100	100	100	100	160	160	160	160	
200	270	2 000	33 334	1 176	100	100	100	100	160	160	160	160	160	
250	340	2 500	41 667	1 471	160	160	160	160	160	160	160	160	160	
300	405	3 000	50 000	1 765	160	160	160	160	160	160	160	160	160	
350	475	3 500	58 334	2 059	160	160	160	160	160	160	160	160	160	
400	540	4 000	66 667	2 353	160	160	160	160	160	160	160	160	160	
450	600	4 500	75 000	2 647	160	160	160	160	160	160	160	160	160	
500	700	5 000	83 334	2 941	160	160	160	160	160	160	160	160	160	
600	810	6 000	100 000	3 529										
700	950	7 000	116 667	4 118										
800	1 080	8 000	133 334	4 706										

\* Diese Werte können etwas von den Angaben des Leitungstechnikers abweichen

## MATERIALDILATATION



Bei Temperaturschwankungen dehnt sich das Aluminium aus bzw. zieht sich zusammen (Dilatation und Kontraktion). Zum Ausgleich sind entsprechende Absorptionsvorrichtungen an den Leitungen vorzusehen.

- Bei kleinen Leitungsdurchmessern **genügt hierzu eine Schlauchverbindung (LAM).**
  - Bei größeren Leitungsdurchmessern ist ein **Dilatationsset erforderlich.**
- Ein Dilationschlauch ist notwendig, sobald eine Gerade 50 Längenmeter überschreitet. Auf diese Weise lassen sich auch Richtungsänderungen (Winkel) vornehmen oder Hindernisse in der Werkstatt (Pfosten, Pfeiler usw.) umgehen.

## DIMENSIONIERUNG EINES GESCHLOSSENEN DRUCKLUFTNETZWERKES

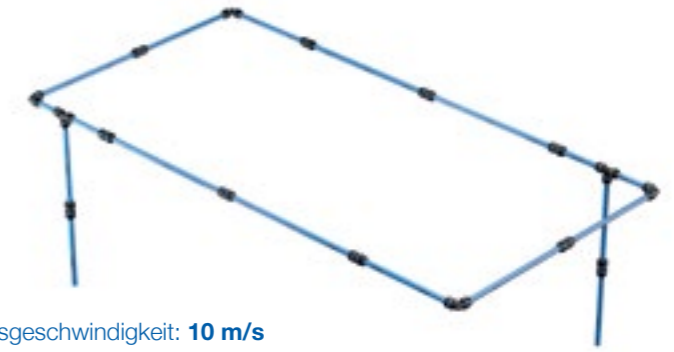

Druck: **8 bar** | Max. Druckverlust **5 % (0,4 bar)** | Max. Strömungsgeschwindigkeit: **10 m/s**

Kompressor*					Länge der Hauptleitung									
Leistung		Durchsatz			50 m	100 m	150 m	300 m	500 m	750 m	1 000 m	1 300 m	1 600 m	
kW	CV	Nm <sup>3</sup> /h	NI/min	Scfm	164 ft	328 ft	492 ft	984 ft	1640 ft	2460 ft	3280 ft	4265 ft	5249 ft	
2,2	3	22	367	13	16	16	16	16	20	20	20	20	25	
3	4	30	500	18	16	16	16	20	20	20	25	25	25	
4	5,5	40	667	24	16	16	20	20	25	25	25	25	32	
5,5	7,5	50	834	29	16	20	20	20	25	25	25	32	32	
7,5	10	70	1 167	41	20	20	20	25	25	32	32	32	32	
11	15	100	1 667	59	20	25	25	25	32	32	32	40	40	
15	20	150	2 500	88	25	25	32	32	32	40	40	40	40	
18	25	180	3 000	106	25	25	32	32	40	40	40	50	50	
22	30	220	3 667	129	25	32	32	40	40	40	50	50	50	
26	35	260	4 334	153	32	32	32	40	40	50	50	50	50	
30	40	300	5 000	176	32	32	40	40	50	50	50	50	63	
37	50	370	6 167	218	32	32	40	40	50	50	50	63	63	
45	60	450	7 500	265	40	40	40	50	50	63	63	63	63	
55	75	550	9 167	324	40	40	50	50	63	63	63	63	80	
75	100	750	12 500	441	50	50	50	63	63	63	80	80	80	
90	120	900	15 000	529	50	50	50	63	63	80	80	80	80	
110	150	1 100	18 334	647	63	63	63	63	80	80	80	80	100	
130	175	1 300	21 667	765	63	63	63	63	80	80	80	100	100	
160	215	1 600	26 667	941	63	63	63	80	80	80	100	100	100	
200	270	2 000	33 334	1 176	80	80	80	80	80	100	100	100	100	
250	340	2 500	41 667	1 471	80	80	80	80	100	100	100	160	160	
300	405	3 000	50 000	1 765	100	100	100	100	100	100	160	160	160	
350	475	3 500	58 334	2 059	100	100	100	100	100	160	160	160	160	
400	540	4 000	66 667	2 353	100	100	100	100	160	160	160	160	160	
450	600	4 500	75 000	2 647	160	160	160	160	160	160	160	160	160	
500	700	5 000	83 334	2 941	160	160	160	160	160	160	160	160	160	
600	810	6 000	100 000	3 529	160	160	160	160	160	160	160	160	160	
700	950	7 000	116 667	4 118	160	160	160	160	160	160	160	160	160	
800	1 080	8 000	133 334	4 706	160	160	160	160	160	160	160	160	160	

\* Diese Werte können etwas von den Angaben des Leitungstechnikers abweichen

**DILATATIONSKOEFFIZIENT: 0,024 mm pro METER und °C.**



### DIE DILATATION ERRECHNET SICH WIE FOLGT:

- C** = DILATIONSKOEFFIZIENT (0,024 mm)
- L** = LÄNGE DER GERADEN (m)
- ΔT°** = DIFFERENZ ZWISCHEN HÖCHST- UND TIEFSTTEMPERATUR IM RAUM IN °C.
- DL** = GESAMTDILATATION (mm)

$$D. H. DL = C \times L \times \Delta T^\circ$$

### BEISPIEL:

Verlegung einer 20 m langen Leitung mit Ø 40 und einer Raumtemperatur von 15 °C, die einer Temperatur von max. 40 °C standhalten soll, d. h. einer Temperaturdifferenz von 25 °C ausgesetzt ist.

→ **Temperaturdifferenz von 25 °C**

$$DL: 0,024 \text{ (mm)} \times 20 \text{ (m)} \times 25 \text{ (} 40^\circ\text{C} - 15^\circ\text{C)} = 12 \text{ mm}$$

# PREVOST PIPING SYSTEM

## 100 % Aluminium



Die neue Produktreihe zur Druckluftversorgung **PREVOST PIPING SYSTEM** aus 100 % Aluminium besteht aus Aluminiumrohren und Fittings und ist folglich kompakt, leicht und beständig.

Die Komponenten lassen sich schnell und problemlos installieren und umgehend mit Druck beaufschlagen.

Vorteile der Produktreihe **PREVOST PIPING SYSTEM**:

- stets saubere Luft bei hoher Luftqualität
- dichte Leitungen
- optimierter Durchsatz
- Betriebsdruck: **-0,98 bar bis + 16 bar**
- Einsatztemperatur: **-20 °C bis +80 °C**

Die Arbeitsplätze werden korrekt versorgt, sind leicht zugänglich und ergonomisch. Die Anlage ist langfristig ausgelegt, da sie sich jederzeit problemlos erweitern lässt.

### VORTEILE DER PRODUKTREIHE PREVOST PIPING SYSTEM



**+ KOMPAKT UND LEICHT**  
Ausführung des Fittings **PPS** aus 100 % Aluminium: **leichter, kompakter und widerstandsfähiger.**

**+ MATERIAL AUF DEM NEUESTEN STAND**  
Die Aluminiumlegierung gewährleistet in Verbindung mit der elektrostatischen Lackierung außen und der behandelten Rohrinneinnenseite einen **Rundum-Korrosionsschutz.**

**+ 100 % AUSBAUFÄHIG**  
Die Fittings **PPS** ermöglichen einen modularen Leitungsaufbau und -ausbau.

**+ SCHNELLE UND LEICHTE MONTAGE**  
Das Rohr wird einfach in den Fitting eingesteckt und der Fitting anschließend festgezogen.

**+ LECKAGEFREIHEIT UND DRUCKVERLUST**  
Das **PPS Grip Concept** sorgt für einwandfreie und vollkommen dichte Verbindungen und Anschlüsse. Durch die völlig glatte Rohrinneinnenseite, den niedrigen Reibungskoeffizienten und den großen Durchgangsdurchmesser wird ein optimaler Durchfluß erreicht. Der Druckverlust ist somit sehr gering.

**+ MIT KOMPRESSORÖLEN KOMPATIBEL**  
Das Aluminium und die Viton-Dichtungen eignen sich für alle Kompressoröle.

**+ STOßFEST**  
Aluminium weist eine ausgezeichnete Stoßfestigkeit auf gegen

- mechanische Stöße
- druckstöße
- schläge

### VORTEILE VON ALUMINIUM GEGENÜBER ANDEREN MATERIALIEN



	Aluminium - PPS	Stahl	Verzinkter Stahl	Rostfreier Stahl
LEICHTIGKEIT	★ ★ ★	★	★	★
SCHNELLE MONTAGE	★ ★ ★	★	★	★ ★
KENNZEICHNUNG UND FARBE GEMÄß ISO	★ ★ ★	★	★	★
WERKSTOFFEIGNUNG FÜR DRUCKLUFT	★ ★ ★	★	★	★
KORROSIONSSCHUTZ	★ ★ ★	★	★	★ ★ ★
GERINGE RAUIGKEIT UND DRUCKVERLUST	★ ★ ★	★	★	★ ★
KEINE UNDICHTIGKEIT	★ ★ ★	★	★	★ ★
ZERTIFIZIERUNG SAUBERE LUFT	★ ★ ★	★	★	★ ★
HOHER DURCHSATZ	★ ★ ★	★	★	★ ★

# Die Produktreihe *PREVOST PIPING SYSTEM*

## UNSERE ZERTIFIZIERUNGEN NACH GELTUNGSBEREICHEN

### Qualitätsmanagement



\* Nur gültig für in Italien hergestellte Produkte.



### Druckluftgeräte



### Schutz und Sicherheit



### Reinheit der Medien



### Umwelt



SEHEN SIE  
UNSERE DOKUMENTATION  
EIN

## *PREVOST PIPING SYSTEM* ROHRLEITUNGEN AUS 100 % ALUMINIUM



- **ROSTFREI**
- **SEHR GERINGE DRUCKVERLUSTE** durch eine glatte Rohrinneinnenseite
- **UV- UND WÄRMEBESTÄNDIG**, geringer Dilatationskoeffizient
- **KENNZEICHNUNG UND FARBE GEMÄß ISO** alle Rohrdurchmesser sind in **RAL 5012 (blau)** und **RAL 7001 (grau)** erhältlich. Die Durchmesser 20, 25 und 50 mm sind zudem in **RAL 6029 (grün)** erhältlich.
- **KEINE BRANDGEFAHR**, keine Brandschutzbescheinigung erforderlich
- **PRAKTISCHES MATERIAL** einfach zu schneiden und anzufasen für eine problemlose Installation und Wartung
- **SEHR LEICHT**
- **WIRTSCHAFTLICH**

### TECHNISCHE LEISTUNGSMERKMALE DES *PPS-ROHRS*

- Material:**  
Stranggepresstes Aluminium.  
Legierung EN AW 6063 T6 UNI-EN 573-3
- Oberflächenbehandlung:**  
Innen und außen behandelt (erfüllt RoHS-Richtlinie)
- Beschichtung:**  
Elektrostatische Lackierung
- Strangpressqualität:**  
Nahtlose Pressung
- Kompatible Medien:**  
Druckluft, Vakuum, Neutralgase
- Rohrlängen:**  
3 oder 5,5 Meter
- Dichte:** 2,7 kg/dm<sup>3</sup>
- Rohraußendurchmesser:**  
Ø 16, 20, 25, 32, 40, 50, 63, 80, 100, 160 mm

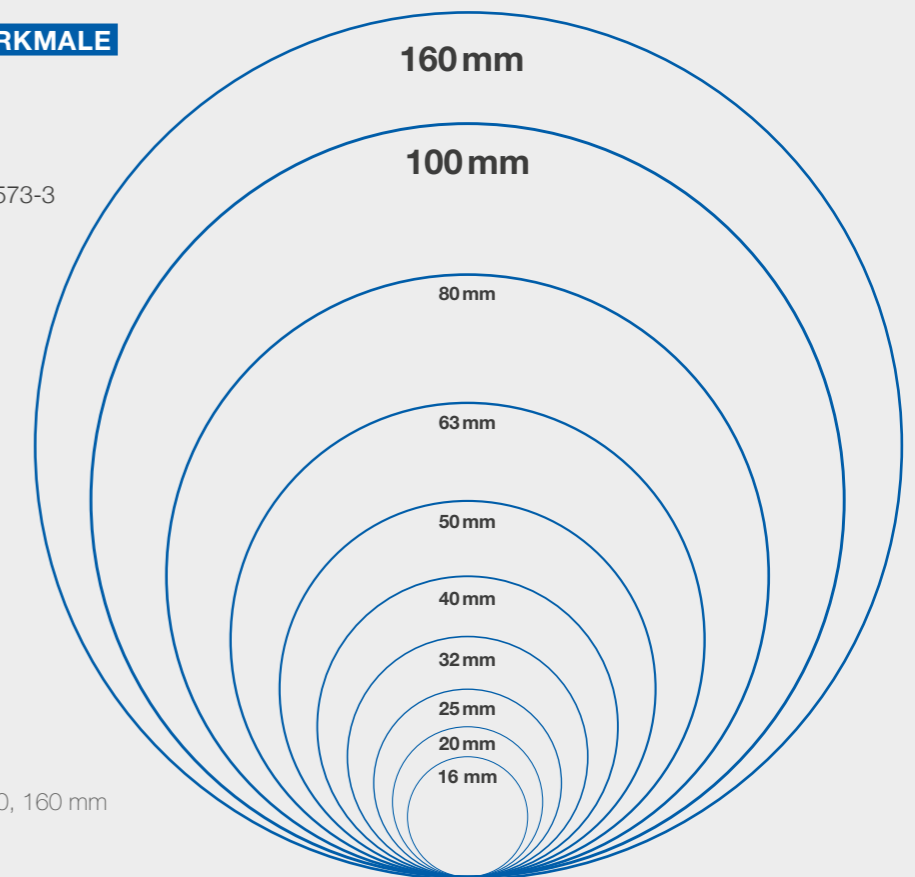

# PREVOST PIPING SYSTEM

## Fittings 100 % Aluminium

Prevost entwickelt und fertigt kompakte leistungsstarke Fittings.



**KENNZEICHNUNG**  
Logo, in jeden Fitting eingraviert



**DRUCK**  
Max. Betriebsdruck (bar/psi)



**MARKIERUNG**  
zur korrekten Einführung des Rohrs in den Fitting



Angabe des **Herstellungsdatums**

**DURCHMESSER**  
Rohraußendurchmesser (mm/in)

### DAS PPS GRIP CONCEPT

Das Rohr wird mit Edelstahlingen im Fitting festgehalten, dessen Greifer in das Aluminium dringen.

Unser **PPS Grip Concept** Verriegelungssystem, das für unsere gesamte PPS-Reihe gilt, ist einzigartig auf dem Markt.

Die Dichtheit wird durch eine geschmierte Profildichtung mit optimiertem Aufbau und verbesserten Eigenschaften erzielt, die selbst unter härtesten



**DICHTE ANSCHLÜSSE**

**DIE INNENKOMPONENTEN BLEIBEN NACH DER MONTAGE FEST MIT DEM BODY VERBUNDEN**

### TECHNISCHE LEISTUNGSMERKMALE DER FITTINGS

**Body und Überwurf:**  
100 % Aluminium EN AB 46100

**PPS Grip Concept**  
Befestigung mit Greifersystem

**Abzweigflansch:**  
zur Ableitung der Kondensate

#### DRUCK-/TEMPERATUR-KURVE

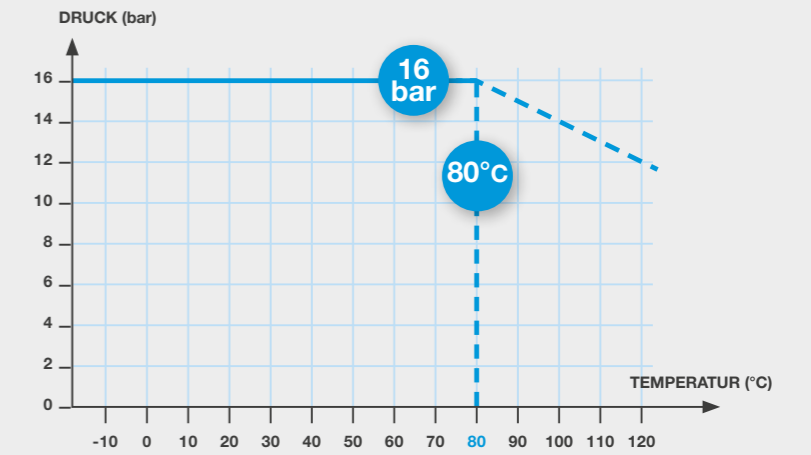

Erhältliche Durchmesser

- ∅ mm
- 16
- 20
- 25
- 32
- 40
- 50
- 63
- 80
- 100
- 160

## MÖGLICHE VERBINDUNGSTEILE

### VERBINDER

Ø 16 - 80 mm



Einfaches Verbindungsstück



Reduzierstück



Stopfen



Gerades Verbindungsstück mit Außengewinde



Gerades Verbindungsstück mit Innengewinde



Dilatationsset



Verbindung mit Gleitverbinder

Ø 100-160 mm



Einfaches Verbindungsstück



Reduzierstück



Stopfen



Gerades Verbindungsstück mit Innengewinde



Verbindung mit Gleitkugel



Verbindung 160

### WINKEL

Ø 16 - 80 mm



90° Winkel



90° Winkel mit Außengewinde



45° Winkel

Ø 100-160 mm



90° Winkel



### T-STÜCKE

Ø 16 - 80 mm



T-Stück, gleichseitig



T-Reduzierstück



T-Stück mit Innengewinde

Ø 100-160 mm



T-Stück, gleichseitig



T-Stück mit Innengewinde

### VERTEILER

Ø 16 - 40 mm



Verteilerwürfel

Ø 50 à 160 mm



Kreuzverbinder

## ABZWEIGFLANSCH

Der Abzweigflansch dient zur Ableitung einer Druckluftleitung zur direkten Druckluftversorgung eines Geräts am Arbeitsplatz.  
Er übernimmt die Funktion des ehemaligen „Schwanenhalses“ und reduziert die Kondensate in den Ableitungen.

**Zudem ist er besonders kompakt**, verfügt über eine Verdrehsicherung und eine abnehmbare Fittinghälfte.

Das Bohren ist ohne Demontage möglich.

Die Abzweigflansche dienen zur Beförderung von sauberer Luft an die Arbeitsplätze durch Abzweigung dieser Luft von der Hauptleitung. Das Kondensat unteren Leitungsteil der Hauptleitung wird über einen Ablass zu einem Leitungstiefpunkt abgeleitet.

### ABZWEIGFLANSCH

Ø 25 - 80 mm



Ø 100 mm



### ABZWEIGFLANSCH MIT IG

Ø 25 - 80 mm



### GERADE ANBOHRSCHELLE

Ø 25 à 160 mm



### GERADE ANBOHRSCHELLE FÜR ANBOHREN UNTER DRUCK

Ø 25 - 100 mm



1"



1/2"



### KUGELHÄHNE

Ø 16 - 50 mm



Rohr/Rohr



Innengewinde/Rohr



Außengewinde/Rohr

Ø 63-80 mm



Rohr / Rohr Aluminium-Body

# Kompaktes Verbindungskonzept **CC Concept**

Das **CC Concept** ist die Lösung für

- Die direkte Verbindung von zwei Fittings
- Eine platzsparende Raumnutzung
- Die Einrichtung spezieller Installationen für Kompressorräume

## EINFACHE, SCHNELLE VERBINDUNGSMÖGLICHKEITEN

### 1 ANSCHLUSS MIT FLANSCH



### 2 ANSCHLUSS MIT SCHRAUBKLEMME



### 3 KUGELHAHN



## LEISTUNGSMERKMALE UND VORZÜGE

- Universalflansch ANSI/ASME
- Ideal zum Anschluss eines Druckluftnetzwerkes an einen Kompressor, einen Trockner oder ein bereits bestehendes Netz – durch den Flansch nach ANSI-Standard
- Zur schnellen Verbindung von 2 Fittings mit einer Rohrklemme, ohne das Rohr zuschneiden oder einen Flansch montieren zu müssen
- Zur Erleichterung der Installation und Vermeidung von Montagefehlern

## MODULARER EINSATZ DES CC CONCEPT

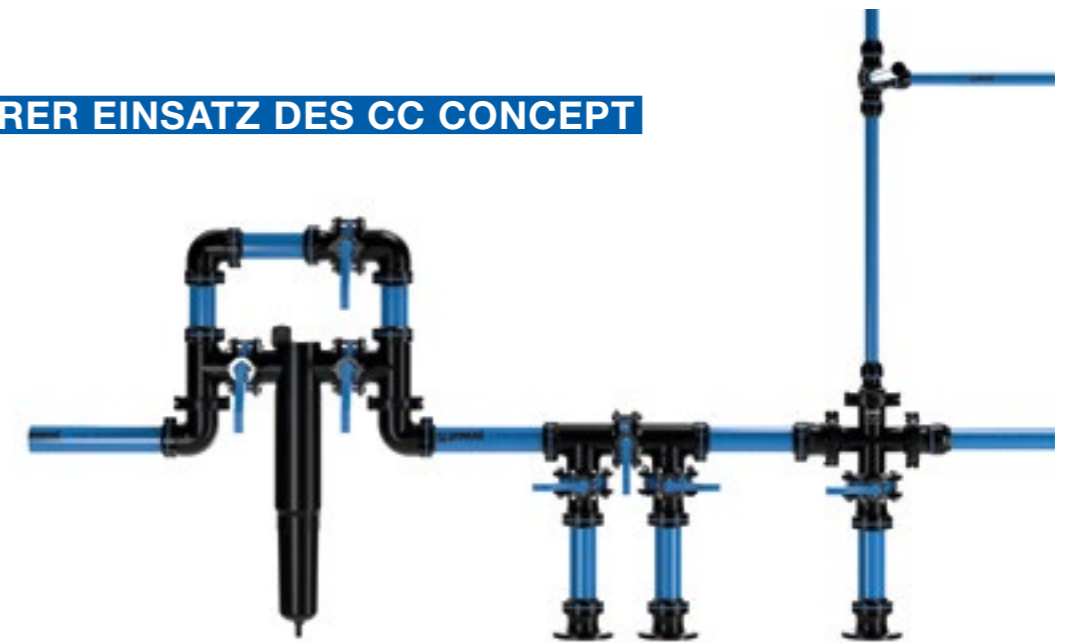

## KOMPAKTES VERBINDUNGSKONZEPT – **CC CONCEPT**

### VERBINDER



### WINKEL



### T-STÜCKE



### KREUZFITTING



### ANSCHLUSSTEILE



### KUGELHAHN

Ø 63-80-100 mm



### ZUBEHÖR





# Sicher und energiesparend

## ABSPERRVENTIL MIT FERNANSTEUERUNG



- **Kompakt und leicht bei geringem Platzbedarf**
- **Leichtes Öffnen und Schließen, selbst in der Höhe**
- **Problemlose Montage**
- **100 % Aluminium**
- **100 % Druckluft**
- **In Ø 40-50-63-80-100 mm erhältlich**



Für die Arbeitssicherheit ist für Installation, Reparatur, Wartung und Austausch an den Geräten eine Energieabsperrovorrichtung vorzusehen.

Das Ventil ermöglicht die Absperrung bestimmter Bereiche zur Leistungsoptimierung und Vermeidung von Mehrkosten.

Es trägt zu einer hochpräzisen Kontrolle aller Fertigungsschritte der Produktion bei. Es ist mindestens ein Absperrventil pro Anlage erforderlich.



Druckschalter      Schlüsselschalter

## FERNSTEUERUNG DES VENTILS

Das Absperrventil lässt sich über verschiedene Schalter ansteuern:

- **DRUCKSCHALTER**  
Pilzdruckschalter zum sofortigen Abschalten
- **SCHLÜSSELSCHALTER**  
Einschränkung des Zugangs zur Ventilsteuerung
- **PROGRAMMIERBARES SCHALTMODUL** zur Ventilsteuerung



Programmierbares Schaltmodul

Das programmierbare Schaltmodul erleichtert die Verwaltung des Druckluftnetzwerkes durch Programmierung der Öffnungs- und Schließzeiten (Tag/Uhrzeit) des Absperrventils. Auf diese Weise kann die Anlage beispielsweise automatisch zu Pausenzeiten abgeschaltet werden, um einen Energieverlust durch Druckverluste in der Anlage zu verhindern, wenn diese nicht in Betrieb ist.

# Grundregeln zur Installation eines Druckluftnetzwerkes

Für den **Kompressorraum** sind folgende Kriterien zu beachten:

- **Geräumigkeit**
- **Gute Lüftung**
- **Gute Isolierung**
- **Räumliche Trennung von der Werkstatt**

Die Geräte werden mit **Schläuchen** an die **PPS** Leitungen **angeschlossen**, um Gefahren durch Vibrationen zu vermeiden und die Wartung zu erleichtern (Bestellnr. LEF und LEM).

Zudem sind **Bypässe zu installieren:**

- **zwischen den einzelnen Geräten**
- **zwischen den Behältern**
- **zwischen den verschiedenen Filtern**

Die **Hauptleitung** sollte als **Kreislauf** verlegt werden.

Aus Sicherheitsgründen sind die Hauptdruckluftleitungen (Hauptleitungen) in einer Höhe von mindestens **2,50 m** über dem Boden zu verlegen.

Der Durchmesser der Hauptleitung sollte **groß genug** sein, um **Druckverluste** zu vermeiden und **künftige Leitungserweiterungen zuzulassen**.

**Die Hauptleitung:**

- wird mit einem **Gefälle von 1 %** verlegt, damit das Kondenswasser nach unten ablaufen kann (Abflüsse)
- ist mit einer **ausreichenden Anzahl Gleitrohrklemmen** zu montieren, um eine sichere Befestigung zu gewährleisten und Dilatationen bzw. Kontraktionen der Leitung auszugleichen (Klemmen PPS CI)

Mögliche **Restkondensate** werden von der Hauptleitung über **direkte Ableitungen** unter der Mantellinie **abgeleitet**; die Ableitungen sind **mit** einem automatischen Ablasssystem ausgerüstet.

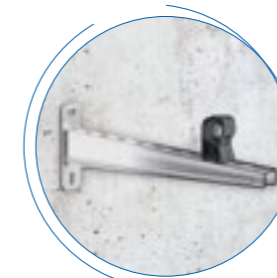

VON DER WAND  
ABGESETZTE  
ROHRLEITUNG



LEITUNG ENTLANG DER  
WAND



AUFGEHÄNGTE  
ROHRLEITUNG



AUFGEHÄNGTE  
ROHRLEITUNG



ANBRINGUNG AN  
IPN-/HEA-TRÄGER MIT  
TRÄGERKONSOLE

## ANBRINGUNG DER LEITUNGEN

Die Anbringung der Leitungen (an Wand oder Decke) hängt von der Anordnung der Werkstatt ab.

Die Leitungsaufhängungen sind so zu montieren, dass sie **perfekt aneinander ausgerichtet sind** und ein **solides Leitungssystem entsteht**.

Daher ist es wichtig, die **Abstandsvorgaben zwischen den Leitungsaufhängungen** einzuhalten: **maximal 3 Meter** Abstand zwischen 2 Aufhängungen.

# Zubehör für ein Druckluftnetzwerk

## PREVOST PIPING SYSTEM

### ERGONOMISCHE DRUCKLUFTVERTEILUNG UND ENERGIEEFFIZIENZ

PREVOST hält verschiedene Lösungen zum Aufbau eines Druckluftnetzwerkes bereit, mit denen alle Druckluftwerkzeuge und Geräte Ihres Betriebs versorgt werden können.

#### ■ ROHRLEITUNGSDOSEN

Die Rohrleitungsdosen/Wandverteiler werden als Einfach oder Doppelanschluss an den Ableitungen angebracht und ermöglichen den sicheren, schnellen Anschluss Ihrer Geräte

**Luftzufuhr:** G 1/2 oder G 3/4

**Verschiedene Anschlussprofile**

**Material:** Aluminiumlegierung

**Stabile Wandanbringung an 4 Punkten**

**Manueller Ablass**

**Luftaustritt:** 1/2/4/6/8/10 Sicherheitskupplungen

**Auslässe mit Sicherheitskupplung gegen Druckstöße** gemäß ISO 4414 zum Schutz des Benutzers

**Drehbare Kupplungen** zur gewünschten Positionierung des Knopfes

**Schnelles und leichtes Anschließen und Abtrennen**

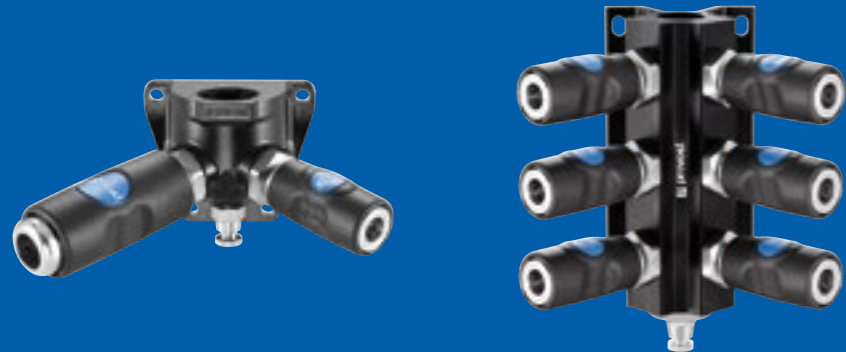

#### ■ SCHLAUCHAUFROLLER

Der automatische Schlauchaufroller ist unerlässlich für eine ergonomische Werkstatt.

Sein Einsatz ermöglicht **Zeitgewinn, Sicherheit und Komfort** bei der Verwendung von Verteilerschläuchen.

Die automatischen Schlauchaufroller entsprechen der Europäischen Maschinenrichtlinie 2006/42/EG.

Außerdem finden folgende Normen Anwendung:

- **EN ISO 12100** : 2010-11-01 „Sicherheit von Maschinen – Allgemeine Gestaltungsleitsätze – Risikobeurteilung und Risikominderung“
- **EN 13857** : 2008 „Sicherheitsabstände gegen das Erreichen von Gefährdungsbereichen mit den oberen und unteren Gliedmaßen“



#### ■ LUFTAUFBEREITUNGSSYSTEME

Die Luftaufbereitungssysteme dienen zum Schutz der Druckluftwerkzeuge und -geräte durch Reinigung der Druckluft.

**Es werden 3 Luftbehandlungslevels empfohlen:**

- **Zyklonabscheider:** Der Zyklonabscheider dient zur wirksamen Abscheidung der wesentlichen Feststoffpartikel sowie der Wassertröpfchen aus der Druckluft [Bestellnr. SPC]
- **Standardfilterung 25 µm :** Der Filter filtert Verunreinigungen aus der Druckluft (Partikel, Wasser und Öl... ). Die Verunreinigungen werden anschließend über den Ablass am Behälterboden abgeleitet [Bestellnr. ALTO]
- **Submikronfilter (höchste Qualität):** Er entfernt die restlichen Verunreinigungen, wie Feststoffpartikel, Tröpfchen und Ölaerosole zu mehr als 99,99 % aus der Druckluft. Dies gewährleistet eine ausgezeichnete Luftqualität [Bestellnr. MICRO AIR]

#### ■ WANDMONTAGE

Mit der gebogenen Wandführung lassen sich Abweichungen bei Wandvorsprüngen ausgleichen.

#### ■ TRÄGERKONSOLEN FÜR IPN-/HEA-TRÄGER ZUM ANBRINGEN VON LEITUNGSZUBEHÖR

Die Trägerkonsolen ermöglichen eine ergonomische und sichere Anordnung des Arbeitsplatzes.

An den Metallträgerkonsolen lassen sich mithilfe von Aufhängungen für IPN/HEA-Träger die benötigten Vorrichtungen **schnell** anbringen:

- **völlig sicher**
- **ohne Bohren**
- **ohne Schweißen**
- **gemäß den geltenden Vorschriften**



# PPS SQ

Als Spezialist für Druckluft bietet Prevost nun eine komplette Lösung von der Druckluftstation bis zum Arbeitsplatz an:

Das **PPS SQ** ermöglicht die Verteilung von Druckluftenergie direkt am Arbeitsplatz mit einem ergonomischen, kompakten und ästhetischen Design.



## RECHTECKIGE PROFILE, ANGEPASST AN IHREN ARBEITSPLATZ

Farben: **blau oder grau**

Abmessungen: **1 m oder 2 m**

Größe des rechteckigen Profils: **30 x 45 mm**

Innendurchmesser: **Ø 25 mm**

■ Art. Nr PPS BSQ2510

■ Art. Nr PPS BSQ2520

■ Art. Nr PPS GSQ2510

■ Art. Nr PPS GSQ2520

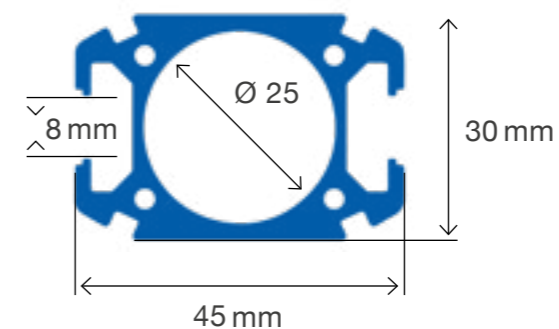

Das Design des **PPS SQ**-Profils umfasst eine Nut, die Verwendung von Zubehör (Nutensteine usw.) ermöglicht, **das mit den meisten auf dem Markt erhältlichen Profilen kompatibel ist.**

Es ist die unverzichtbare Ergänzung zu dem **PREVOST PIPING SYSTEM**-Rohrsystem, die am Ausgang Ihrer vorhandenen Stiche installiert wird, um die Lieferung von Druckluft an den Endverbraucher zu gewährleisten:

- Einzelne Workstations
- Automatische Maschinenstraßen

### DAS ZUBEHÖR



- **Klemme zur Befestigung**  
Art. Nr PPS SQCI25HN8



- **Klemme zur Befestigung**  
Art. Nr PPS SQCI25

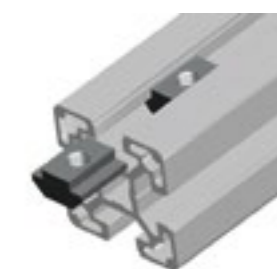

\* Valable uniquement pour les produits fabriqués en Italie

# EIN KOMPLETTES ANGEBOT AN ZUBEHÖR, UM IHRE IDEALE VERTEILUNG UMZUSETZEN

## DAS ZUBEHÖR

- Schiebekarabiner  
Art. Nr PPS SQSH8



## DIE VERBINDER ZUM MONTAG VON 2 PPS SQ PROFILS-TÄBEN

- Verschraubungen
- Anschlussplatten
- Anschlussarmaturen

## ⊕ DIE VORTEILE

- 100% aluminium
- Ergonomie am Arbeitsplatz
- Platzsparend
- Modularität
- Qualität und Sicherheit
- Garantierte Leckagefreiheit
- Benutzerfreundlichkeit

## DIE MERKMALE

- Druck: -0,98 bar bis +16 bar
- Temperatur: -20 °C bis +80 °C

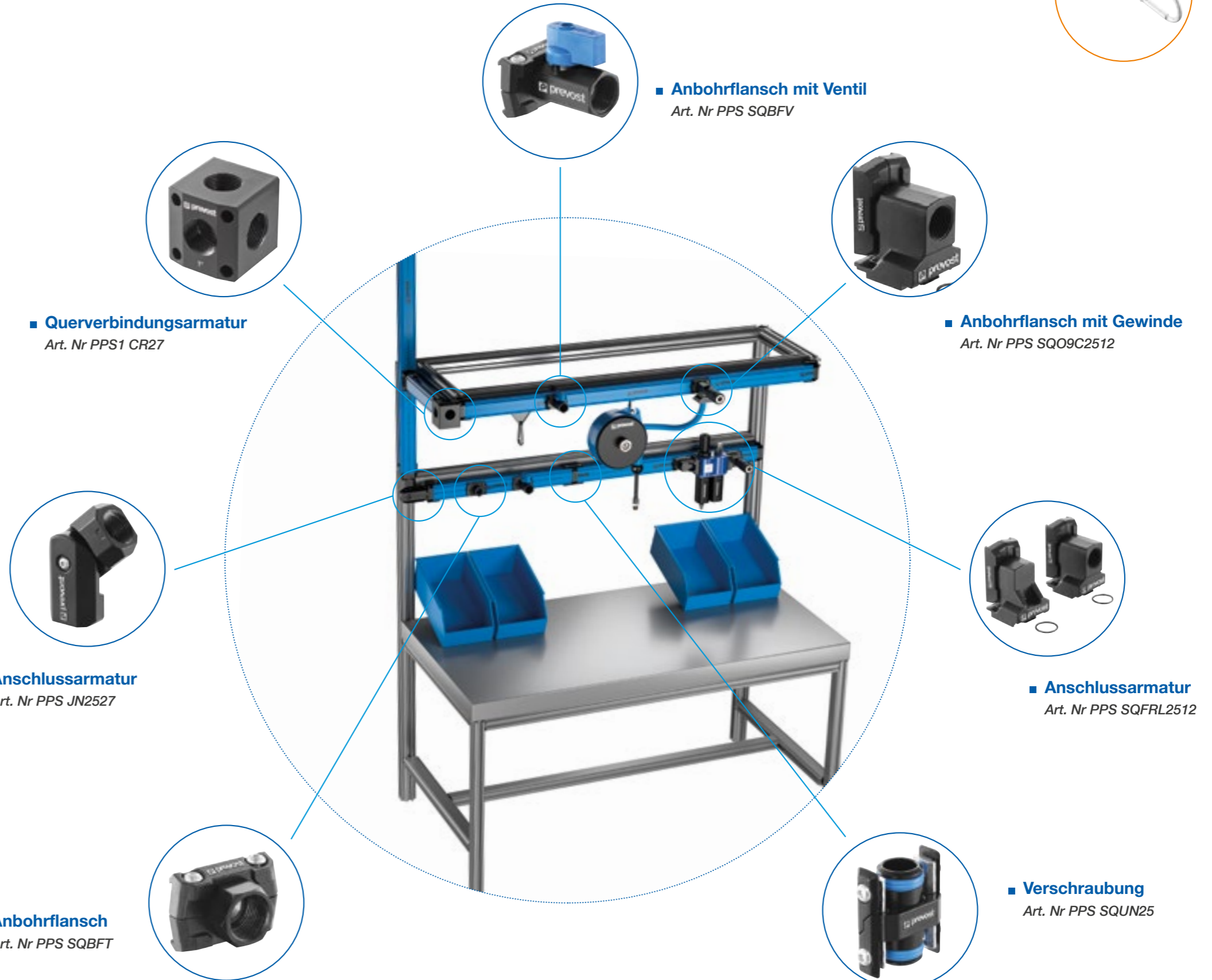

■ Anbohrflansch mit Ventil  
Art. Nr PPS SQBFV



■ Querverbindungsarmatur  
Art. Nr PPS1 CR27



■ Anbohrflansch mit Gewinde  
Art. Nr PPS SQO9C2512



■ Anschlussarmatur  
Art. Nr PPS JN2527

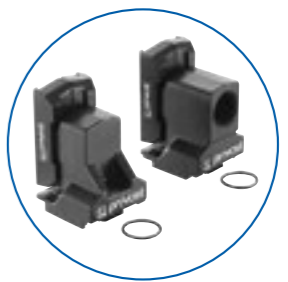

■ Anschlussarmatur  
Art. Nr PPS SQFRL2512







■ Anbohrflansch  
Art. Nr PPS SQBFT



■ Verschraubung  
Art. Nr PPS SQUN25

## MONTAGE-ZUBEHÖR FÜR DRUCKLUFTNETZWERK PPS

 <p>MONTAGESCHLÜSSEL</p>	 <p>VERSTELLBARER HAKENSCHLÜSSEL</p>	 <p>DREHMOMENTSCHLÜSSEL</p>	
 <p>SECHSKANTSTECKNUSS</p>	 <p>ANBOHRWERKZEUG FÜR ANBOHRSCHEIBEN</p>	 <p>KERNBOHRKRONE FÜR ROHRBOHRUNG</p>	
 <p>MANUELLE WERKZEUGE ZUM ANFASEN UND ENTGRATEN</p>	 <p>MASCHINELLE ROHRENTGRATER</p>	 <p>Ø 63-160 ROHREINSTECKWERKZEUG FÜR FITTING PPS</p>	
 <p>MONTAGEGEL</p>	 <p>ROHRSCHEIDER</p>	 <p>Ø 16-32 Ø 40-100 ROHRKLEMMEN</p>	
 <p>ABSTANDSHALTER FÜR ROHRKLEMMEN</p>	 <p>Ø 16-50 Ø 63-80 Ø 100-160 MONTAGEWINKEL FÜR VENTILE</p>	 <p>WERKZEUGKOFFER MIT WERKZEUGEN ZUR ROHRVORBEREITUNG</p>	
 <p>MONTAGESCHLÜSSEL IN WERKZEUGKOFFER</p>	 <p>ANFASWERKZEUGE IN WERKZEUGKOFFER</p>	 <p>BOHRWERKZEUGE IN WERKZEUGKOFFER</p>	
 <p>NUTENSTEIN</p>	 <p>ENTGRATER</p>	 <p>MONTAGECLIPS</p>	 <p>GLEITKARABINER</p>

## MONTAGE EINES DRUCKLUFTNETZWERKES



SEHEN SIE UNSERE VIDEOS AN

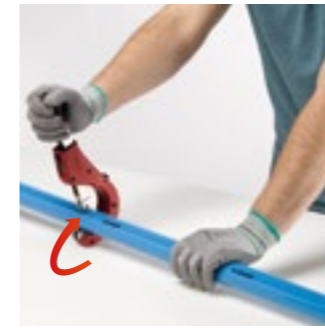

### 1 SCHNEIDEN

Der Rohrschnitt muss senkrecht zur Rohröffnung erfolgen.

[Bestellnr. PPS CTU]



### 2 ANFASEN

Rohraußenseite anfasen: dies erleichtert das Einschieben in das Fitting und verhindert eine Beschädigung der Dichtung. Ein leichtes Entgraten der Rohrinneenseite beseitigt mögliche Schnittreste.

[Bestellnr. PPS CH]



### 3 MARKIEREN

Das Rohr markieren, um die Einstecktiefe des Rohrs in das Fitting vor dem Festziehen kontrollieren zu können (hierzu die Markierungen am Fitting oder Montageschlüssel heranziehen).

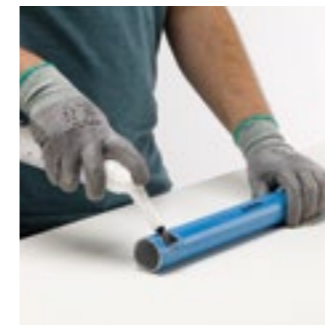

### 4 SCHMIEREN

Zum leichteren Einstecken des Rohrs in das Fitting sollte ein Montagegel verwendet werden.

[Bestellnr. PPS AL]

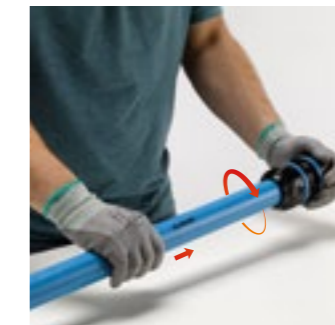

### 5 MONTAGE

Die Mutter etwas lockern und dann das Rohr mit einer leichten Drehbewegung bis zur Markierung in das Fitting einschieben.

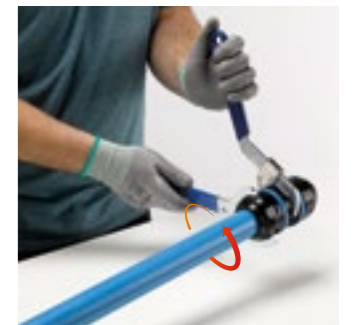

### 6 FESTZIEHEN

Die Mutter erst per Hand anziehen, dann gemäß den Vorgaben festziehen.

[Bestellnr. PPS CLE]

# Das Leistungsangebot von Prevest



Die exakte Bestimmung des Druckluftbedarfs ist oft kompliziert. Daher bietet **Prevest** Ihnen verschiedene Dienstleistungen zur Erleichterung Ihrer Arbeit.

Bei komplexen Projekten zur Installation oder Anpassung Ihres Druckluftsystems steht Ihnen unser internes Team für **Netzpläne** unterstützend zur Seite und berät Sie umfassend.

Unsere Teams helfen bei der Ausarbeitung technischer Beschreibungen und der Dimensionierung der Netzstruktur. Detaillierte Pläne und ein kostenloser Kostenvoranschlag ergänzen unser Angebot. Unsere Experten können Ihnen außerdem zu Beginn der Installation beratend zur Seite stehen.

Für einfache Anlagen stellen wir Ihnen eine **3D-Konstruktionsplattform** zur **Online-Planung** von Druckluftsystemen zur Verfügung, mit der Sie Ihr Projekt erstellen und visualisieren können.

**Prevest** bietet zudem **Schulungen** zur Vertiefung Ihrer Druckluftkenntnisse.

Sehen Sie unsere Videos **PREVOST PIPING SYSTEM** über den folgenden QR-Code an:



## Prevost SAS

15, rue du Pré Faucon - C.S. 90208 - Annecy-le-Vieux  
74940 Annecy - Frankreich  
Tel. +33 (0)4 50 64 04 45  
sales@prevost.eu - [www.prevost.de](http://www.prevost.de)



PPS DOC22DE 



SAS capital: 1 840 000 Euros - RCS Annecy: B 313195026 - Siret: 313 195 026 00072

Dieses Dokument ist nicht vertragsgemäß

Wir behalten uns das Recht vor, die Produktspezifikationen ohne vorherige Ankündigung zu ändern Fotos außerhalb des Vertrags  
Herausgabe von **Prevost** - 06-2022 - Druck in Frankreich